



사용설명서

# 업소용 식기세척기

사용전에 안전을 위한 경고 및 주의사항을 반드시 읽고 정확하게 사용하세요.  
설명서에 제품보증서가 포함되어 있습니다.

SW-S65H



# 안전을 위한 경고 및 주의사항

▶ 사용자의 안전과 재산상의 손해를 예방하기 위한 내용입니다. 아래의 내용을 잘 읽고 제품을 올바르게 사용해 주십시오.



- 경고:지시사항을 지키지 않을 경우 사람이 사망하거나 중상을 입을 수 있습니다.
- 주의:지시사항을 지키지 않을 경우 사람이 부상을 당하거나 재산피해가 발생할 수 있습니다.

## 각 항목에 표시되어 있는 기호



일반적인 주의를 표시합니다.



어린이의 위험한 행위를 금지하고자 할 때 표시합니다.



제품의 취급에 따라, 잘못된 행위를 금지하고자 할 때 표시합니다.



사용자에게 특정 행위를 지시하고자 할 때 표시합니다.



고장 및 감전을 방지하고자 할 때 표시합니다.



## 경고

어린이가 제품에 올라타거나 내부에 들어가지 않도록 주의하세요.

- 문이 닫혀져 밀폐공간이 되므로 위험합니다.

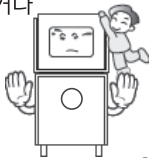

제품에 애완동물 등 살아있는 동물을 넣지 마십시오.

- 상해의 원인이 됩니다.

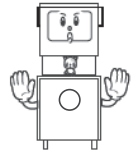

제품은 반드시 옥내에 설치하세요.

- 빗물이 닿는 장소에 사용하면 누전,감전의 원인이 됩니다.



전원 선이 파손된 경우 반드시 제품의 판매점 A/S기사에 의해 코드를 교환하세요.

- 감전의 위험이 있습니다.



# 안전을 위한 경고 및 주의사항

## ⚠ 경고

제품 주위에 가연성물질  
이나 인화성 물질을  
가까이 두지 마세요.

- 폭발 또는 화재의 위험이  
있습니다.

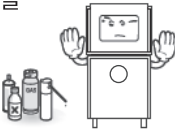

습기가 많은 장소 및  
물기가 있는 곳에는  
설치하지 마세요.

- 누전, 감전의 원인이 됩니다.

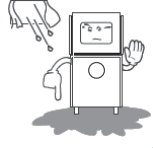

제품에 직접 물을 뿌리지  
마세요.

- 누전 감전의 원인이 됩니다.

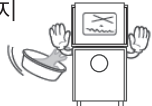

젖은 손으로 전원코드를  
만지거나 제품을 조작하지  
마세요.

- 감전의 위험이 있습니다.



임의로 분해, 수리 개조  
하지 마세요.

- 이상 동작으로 인해 화재,  
감전 상해의 위험이 있습니다.

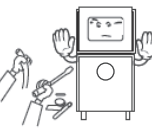

제품 설치시 반드시  
접지를 해주세요.

- 접지가 되어있지 않으면 고장 및  
감전의 위험이 있습니다.

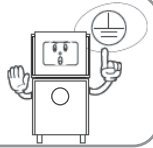

도어 전면 유리창에 물건을  
부딪히거나 충격을 주지  
마세요.

깨질 우려가 있습니다.

- 유리 파손 시 손으로  
만지지 마세요  
상해를 입을 수 있습니다.

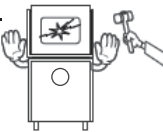

본 제품은 반드시 220V  
전원을 사용하십시오.

- 감전 및 화재의 원인이 됩니다.

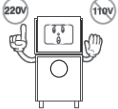

제품의 바닥면이나  
배수되는 물에  
손대지 마십시오.

- 뜨거운 물이므로  
상해의 원인이 됩니다.

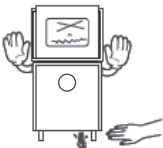

세척기 작동 시 도어를  
열거나 손대지 마십시오.

- 뜨거운 물이 튀어 화상의  
원인이 됩니다.

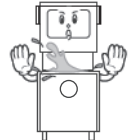

배수구에 손, 얼굴 등을  
가까이 하지 마십시오.

- 고온의 열기로 화상의  
원인이 됩니다.

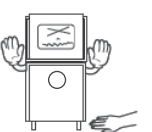

배수구를 막지 마십시오.

- 화재 및 고장의 원인이 됩니다.  
- 뜨거운 세척수가 넘칠 수  
있습니다.

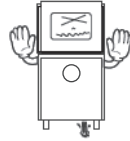

30A 누전차단기를  
설치하여 주십시오. 30A!!



# 안전을 위한 경고 및 주의사항

## ⚠ 주의

제품의 운반은 신체 건강한 성인 4인 이상이 하차 하여야 합니다.

- 노약자나 어린이가 하차시 상해를 입거나 제품이 파손될 수 있습니다.

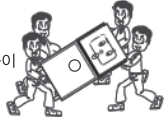

바닥이 단단하고 평평한 곳에 설치해 주세요.

- 고장의 원인이 됩니다.

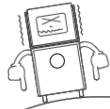

열에 약한 것이나 너무 가벼운 그릇은 넣지 마시고 식기세척 이외의 용도로 사용하지 마십시오.

- 식기 변형 및 고장의 원인이 됩니다.



제품 상부에 물건을 올려놓지 마세요.

- 물건이 떨어져 상해를 입을 수 있습니다.

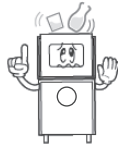

반드시 식기세척기 지정된 전용세제 및 린스를 사용하세요.

- 일반세제 및 린스는 거품이 많이 발생하여 감전, 고장, 화재의 원인이 됩니다.

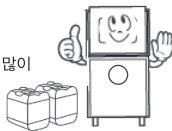

하차시나 설치시 의복이 끼이거나 발에 걸리지 않도록 몸에 맞는 작업복을 착용하고 손이 굵히거나 다치지 않도록 장갑을 착용하세요.

- 상해를 입을 수 있습니다.



제품을 이동할 때에는 넘어지거나 전원선이 손상되지 않도록 주의해 주세요.

- 감전, 발화, 상해의 원인이 됩니다.



도어를 열어놓은 채 손을 넣지 마세요.

- 상해를 입을 수 있습니다.



도어 핸들 조작시 손가락이 끼여 다치지 않도록 주의해서 조작하세요.



급수호스가 꼬이거나 꺾이지 않도록 하세요.

- 고장의 원인이 됩니다.



장시간 사용하지 않을 경우 급수밸브를 잠그고 누전차단기를 꺼짐(OFF) 하여주세요.

- 재산상의 피해 및 고장의 원인이 됩니다.



점검이나 청소 시에는 반드시 전원을 OFF하여 주십시오.

- 감전, 상해의 원인이 됩니다.



# 식기세척기의 각 부 명칭

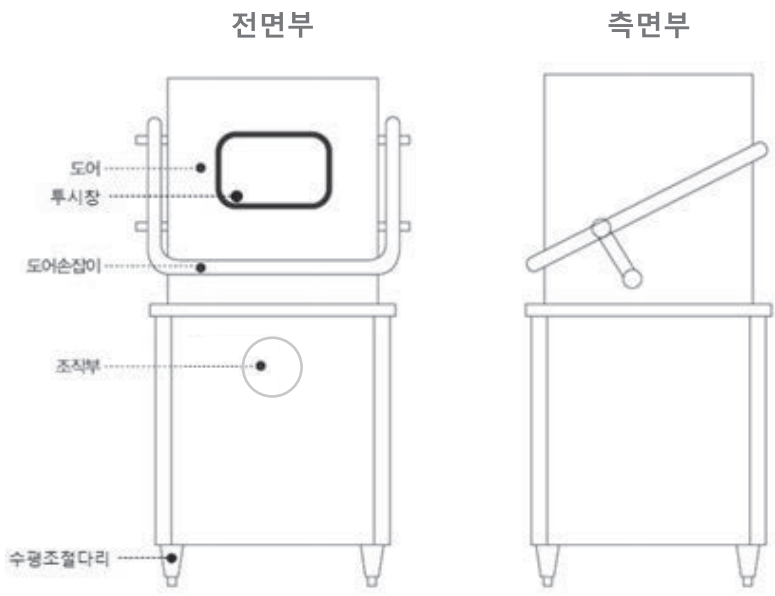

# 식기세척기 부속품

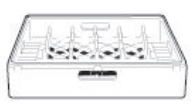

핀렉(2EA)



평렉(1EA)



사용  
설명서

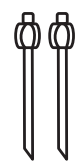

세제린스  
연결 파이프

## 제품규격

본 제품의 외관 디자인 및 제품규격은 제품의 질을 더 높이기 위하여 소비자에게 알리지 않고 변경 될 수 있습니다.

모델명		SW-S65H	
크기(mm)	도어닫힘시	650(W)×700(D)×1350(H)	
	도어열림시	650(W)×750(D)×1350(H) MAX1800	
제품중량		70kg	
전압		220V~, 60Hz 단상	
최대사용전력		4,000W	
세척	방식	상, 하 회전식 스프레이 분사	
	탱크용량	42 Li	
	최고온도	-	85℃±10%
	세척시간	50초~95초 (1초 단위로 설정)	
	펌프용량	1,0 kW	
헹굼	방식	상, 하 회전식 스프레이 분사	
	탱크용량	28 Li	
	최고온도	80℃±2%	
	헹굼시간	12초~30초 (1초 단위로 설정)	
	펌프용량	0,8k W	

# 식기세척기 사용 전 점검사항

1. 세척탱크의 배수봉, 거름망의 조립상태를 확인하여 주십시오.

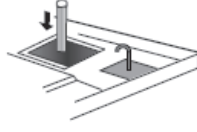

2. 헹굼탱크의 배수 밸브 단힘을 확인하여 주십시오.

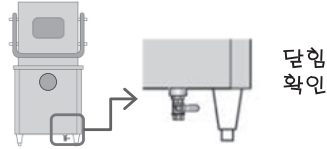

단힘  
확인

3. 급수밸브의 열림 상태, 누전차단기의 상태를 확인하여 주십시오.



열림 확인

ON

4. 세제와 린스의 잔량 및 이물질 등을 확인 하여 주십시오.

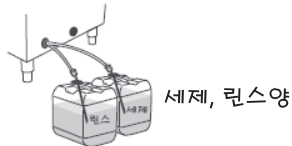

세제, 린스양

5. 세제, 린스 호스가 정확한 위치에 연결되었는지 확인하여 주십시오.  
(붉은호스-세제, 파란호스-린스)

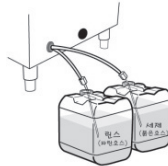

6. 세척수 온도를 확인하여 주십시오.  
대기모드에서 설정버튼을 1초간 누르면  
현재온도가 표시됩니다.  
(스타리온 제품은 80도씨가 설정 값입니다.)

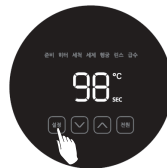



# 식기세척기 사용방법

## 1. 도어가 닫힌 상태에서 전원버튼을 눌러 주십시오.

- 전원버튼을 누르면 아래의 순서로 자동으로 세척대기상태가 됩니다.

### ① 급수단계



준비램프가 점멸,  
급수램프 점등 되고  
준비동작(급수)을  
진행합니다.  
(초기 세제 투입시간  
표시, 50SEC)

### ② 초기세제투입단계



급수가 완료 되면 초기  
세제투입 및 세척통에  
세척이 진행됩니다.  
(세제램프, 행굼램프  
켜짐 초기세제 투입시간  
Count 표시, 50SEC)

### ③ 대기단계



세제투입 및  
세척통 행굼 완료 후  
준비 램프가 점등 되고  
세척 대기 상태가 됩니다.  
(세척 및 행굼시간  
5초간 순차 표시)

## 2. 도어를 열고 세척물을 넣어 주십시오.

- ① 도어손잡이를 이용하여 도어를 위로 열어 주십시오
- ② 식기가 담긴 랙을 가이드위치에 맞춰 넣어 주십시오.

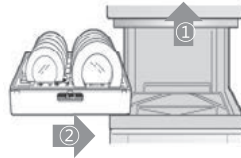

## 3. 도어를 닫으면 자동으로 세척이 시작됩니다.

- 설정된 행정시간에 따라 순차적으로  
세척 → 세제투입 → 행굼 → 린스투입 → 완료의  
과정을 거쳐 세척이 진행됩니다. (완료시 부저음 발생)

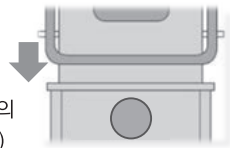

## 4. 세척이 완료되고, 반복 사용시에는 다시 도어를 열고 세척물을 넣어 연속적으로 사용하십시오.

## 5. 전원버튼을 3초 눌러 세척기 사용을 종료 하십시오.



### ❖행굼추가기능❖

- 행굼추가를 원할 시 선택할 수 있는 기능입니다.
- 도어를 열고  버튼을 3초간 누른 후 도어를 닫아주십시오.

## 식기세척 요령

1. 애벌세척을 하십시오.
  - 오염량이 많거나, 방치된 지 오래된 식기는 음식찌꺼기를 제거한 후 반드시 애벌 세척하여 사용하십시오.
2. 가능한 같은 종류의 그릇끼리 세척하십시오.
3. 그릇을 겹쳐 놓지 않도록 하고 식기의 간격을 넓게 배열하십시오.
4. 렉의 빈틈사이로 젓가락, 숟가락 등 가늘거나 작은 물건이 빠져 나오지 않게 주의 하십시오.



잘못된 배열방법 X



올바른 배열방법 O

## 설정 모드

- ▶ 사용 환경이나 식기의 오염정도에 따라, 세척/헹굼 시간과 세제, 린스 투입량을 변경할 수 있습니다.

### < 1. 기본설정 >



① 설정 버튼을 3초간 눌러 설정모드로 진입 합니다.  
(부저음과 숫자부 깜빡거림)

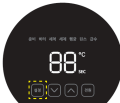

② 설정 버튼을 짧게 누르면 변경하고자 하는 모드로 진입합니다.  
초기세제투입시간→세척 시간  
—헹굼 시간—히터온도  
순으로 조정하시면 됩니다.



③ 상, 하 조절 버튼을 이용하여 설정 값을 조정하시면 됩니다.

### < 2. 세제/린스 설정 >



① 설정 버튼과  버튼을 동시에 3초간 눌러 설정모드로 진입 합니다.  
(부저음과 숫자부 깜빡거림)



② 설정 버튼을 짧게 누르면 변경하고자 하는 모드로 진입합니다.  
세제투입시간→린스투입시간  
순으로 조정하시면 됩니다



③ 상, 하 조절 버튼을 이용하여 설정 값을 조정하시면 됩니다.

# 서비스에 대하여

## ● 고객의 권리

고객께서는 제품사용중에 고장 발생시 구입일로부터 1년 동안 무상서비스를 받으실 수 있는 <소중한 권리>가 있습니다. 단, 고객 과실 및 천재지변에 의해 고장이 발생한 경우는 무상서비스 기간내에도 유상 처리됨을 알려드립니다. 콤포레서(압축기) 무상보증 기간 : 3년 / 부품 보유 기간 : 8년 (제조 일자 기준)

## ● 유상서비스(고객의 비용부담)에 대한 책임

서비스 신청시 다음과 같은 경우는 무상서비스 기간내라도 유상처리됩니다.

- ① 제품내에 이물질(물,음료수,커피,장난감 등)하여 고장이 발생하였을 경우
- ② 제품을 떨어뜨리거나, 충격을 주어 제품이 파손되거나 기능상의 고장이 발생하였을 경우
- ③ 스타리온 정품이 아닌 부품 또는 소모품을 사용하여 제품 고장이 발생하였을 경우
- ④ 고객이 제품을 임의 분해하여 부속품이 분실 및 파손되었을 경우
- ⑤ 스타리온 제품의 사용설명서 내에 있는 "안전"을 위한 경고 및 주의사항" 을 지키지 않아 고장이 발생하였을 경우 ( "안전"을 위한 경고 및 주의사항" 을 잘 지키면 제품을 오래 사용할 수 있습니다.)
- ⑥ 고객의 기타 과실에 의하여 고장이 발생하였을 경우
- ⑦ 고객 부주의로 인하여 제품의 외관이 손상된 경우
- ⑧ 고객의 사정상 제품 재설치,이동을 요청할 경우
- ⑨ 차체 콘센트 불량에 의하여 제품에 이상이 발생할 경우(이상전압으로 인한 고장이 생겼을 경우)
- ⑩ 차단기 내려감으로 서비스 요청하였으나, 제품에 이상이 없는 경우
- ⑪ 자사 제품으로 서비스 요청하였으나, 타사 제품의 불량으로 서비스가 발생될 경우
- ⑫ 진열 제품 구입시 외관의 불량을 충분히 인지하지 못하고 구입 후 서비스를 요청한 경우
- ⑬ 천재지변, 침수, 화재 등으로 인한 고장이 생겼을 경우
- ⑭ 청소 및 보관 잘못으로 인한 고장이 생겼을 경우
- ⑮ 당사 외의 다른 사람이 수리하여 고장이 생겼을 경우

## ● 서비스 안내

서비스 접수, 상담 및 서비스센터 문의는 전국 어디서나 지역번호 없이 031-572-8883을 이용해주시기 바랍니다.

# 제품보증서

## 품질 보증서

제품명	<b>업소용 식기세척기</b>	모델명	<b>SW-S65H</b>	구입일	20	년	월	일
Serial NO.		구입 대리점		점	판매 금액	₩		

보증기간  
1년

### 서비스에대하여

• 저희 스타리온에서는 품목별 소비자피해 보상 규정에 따라 아래와 같이 제품에 대한 보증을 실시합니다.

• 제품 고장 발생 시 구입처로 문의하시거나 당사 제조사 서비스로 연락하여 주시기 바랍니다.

• 보상 여부 및 내용 등보는 구입일로부터 7일 이내에, 피해 보상은 통보일로부터 14일 이내에 해결해 드립니다.

### 소비자피해 보상 안내

소비자 피해 유형		보상 내용		
		보증기간 이내	보증기간 이후	
정성적인 사용 상태에서 자연 발생한 성능, 기능상의 고장 발생 시	구입 후 10일 이내 중요한 수리를 요하는 경우	제품 교환 또는 구입가 환급		
	구입 후 1개월 이내에 중요 부품에 수리를 요하는 경우	제품 교환 또는 무상 수리		
	하자 발생 시	무상 수리		
	동일 하자에 대하여 수리 했으나 고장이 재발 (3회째)		유상 수리	
	여러 부위의 고장으로 총 4회 수리 받았으나 고장이 재발 (5회째)	구입가 환급	정액 감가상각한 금액에 10%를 가산하여 환급	
수리 불가능 시	수리가 가능한 경우		감가상각 금액에 구입가 5%를 가산하여 환급	
	소비자가 수리 의뢰한 제품을 사영자가 분실한 경우 또는 1개월 경과 미인도 시	제품 교환		
제품 구입 후 운송과정 및 제품 설치 중 발생한 피해	수리가 가능한 경우	유상 수리	유상 수리	
	수리용 부품을 보유하고 있지 않아 수리가 불가능한 경우	유상 수리(해당하는 금액) 접수 후 제품 교환		
• 천재지변 (화재, 열해, 가스, 풍수해 등)에 의해 고장이 발생하였을 경우 • 사용상 정상 마모되는 소모성 부품을 교환하는 경우 • 사용 전원의 이상 및 접속 기기의 불량으로 인하여 고장이 발생하였을 경우 • 기타 제품 자체의 하자가 아닌 외부 원인으로 인한 경우 • 스타리온 대리점이나 서비스센터의 수리 기사, 아닌 사람이 수리 또는 개조하여 고장이 발생하였을 경우 • 고장이 아닌 다른 사유로 서비스를 요청하는 경우		유상 수리	유상 수리	
	• 소모품 또는 부품을 추가 구입하시거나 교체할 경우 A/S센터에 문의한 후 구입하세요.			
	• 상기 보상 기준은 공정거래위원회 고시 소비자 분쟁 해결 기준에 의거합니다.			
	• 명시되지 않은 사항은 「소비자 피해 보상 규정」 에 따릅니다. • 기구 세척, 조정, 사용설명 등은 고장이 아닙니다.			

스타리온

이 보증서는 우리나라에서만 사용되며 다시 발행하지 않으므로 사용설명서의 함께 잘 보관해 주세요.



사용불편 및 고장접수는 (전국 어디서나)

**031-572-8883**

• **전화 걸기 전**

제품 모델명, 고장상태, 전화번호, 주소를 정확히 알고 계시면 보다 빠른 서비스를 받으실 수 있습니다.

고객 상담실(제안 및 불편사항) 031-572-8883